

Beta

AUTOPROMOTEC



PROMOTION

Platné do 31/12/2019.
Uvedené ceny jsou bez DPH.



■ 665

■ **Mechanický momentový klíč s digitálním zobrazením a reverzibilní ráčnou, pro pravé utahování, přesnost momentu $\pm 3\%$**

- Automatické vypnutí po 30 min
- Displej zůstane zapnutý s nastavenou hodnotou momentu
- Uťahovací moment na 0,1%
- Napájení: 1x 3V baterie (součástí dodávky)

SPOLEHLIVOST

robustní ráčna Beta zajišťuje plynulý pohyb a úhel náběhu nejvýše 5 stupňů

DLOUHÝ PROVOZNÍ ROZSAH

PŘESNOST

$\pm 3\%$ přesnost přesahující požadavky normy

ČITELNOST

jasné, jednoduché a přímočaré rozvržení

RYCHLÉ A PŘESNÉ DIGITÁLNÍ NASTAVENÍ UTAHOVACÍHO MOMENTU

PLYNULOST

mechanismus klikání má za následek snazší pohyb a zvýšenou přesnost

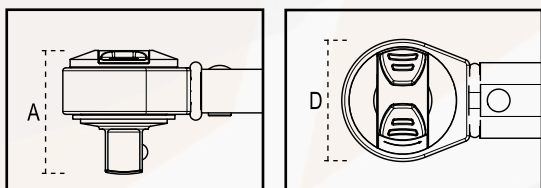

	Nm	■	D (mm)	A (mm)	L (mm)	
665/6	10+60	3/8	30	33	335	006650006
665/10	20+100	3/8	30	33	375	006650010
665/10X	20+100	1/2	30	37	375	006650011
665/20	40+200	1/2	40	43	470	006650020
665/30	60+330	1/2	40	43	590	006650030

665/6

 006650006 655 g

~~3.840 Kč~~
2.950 Kč

665/10

 006650010 725 g

~~3.870 Kč~~
2.970 Kč

665/10X

 006650011 725 g

~~3.900 Kč~~
3.000 Kč

665/20

 006650020 995 g

~~4.250 Kč~~
3.270 Kč

665/30

 006650030 1260 g

~~4.970 Kč~~
3.820 Kč

MADE IN ITALY

**665/SW**

006650100 40 g

~~351 Kč~~
274 Kč

Přístroj pro kalibraci momentových klíčů 665

- Přístroj umožňuje kalibraci momentových klíčů BETA 665 s pomocí měřiče momentu BETA 680 a 682, aniž by byla nutná demontáž klíčů
- Kalibrace je prováděna v několika bodech, aby se kompenzovalo nelineární chování pružiny
- Je vybaven micro USB portem pro aktualizace firmwaru

KALIBRACE

třibodová kalibrace pro korekci nelineárního chování pružiny; toho lze dosáhnout bez demontáže klíče

**SKLADEM
OD ŽARÍ**

RYCHLOST

rychlé a účinné nastavení utahovacího momentu



42SLIM/B8I

MADE IN ITALY

Sada 8 očkoplochých klíčů s tenkými otevřenými konci v látkovém pouzdře

Tenčí hlava

10-11-12-13-14-15-17-19 mm



42SLIM/B8I

000420468 700 g

~~1.730 Kč~~
1.385 Kč



HODNOTY
UTAHOVACÍHO
MOMENTU
JSOU VÝRAZNĚ
VYŠŠÍ NEŽ U
STANDARDNÍCH
KLÍČŮ

SKLADEM
OD ZÁŘÍ

42SLIM/B8E

MADE IN ITALY

Sada 8 očkoplochých klíčů s tenkými otevřenými konci v látkovém pouzdře

Tenčí hlava

10-11-12-13-16-17-18-19 mm



42SLIM/B8E

000420469 710 g

~~1.785 Kč~~
1.425 Kč



IDEÁLNÍ PRO
MALÉ PROSTORY

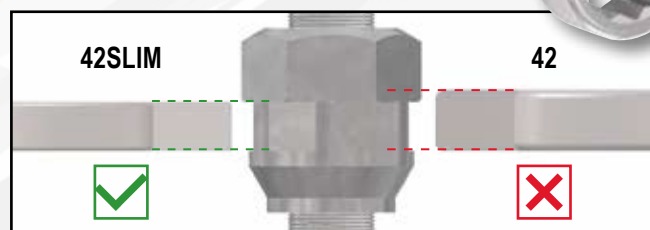

Robustní a tenké: tato dvě jednoduchá slova důkladně definují vlastnosti nového Beta očkoplochého klíče s tenkým otevřeným koncem.

Zmenšená tloušťka ramene přibližně o 30%, umožňuje obsluhu pracovat v malých prostorech, přičemž výkon rozhodně přesahuje standardy požadované podle normy ISO 1711.

Ostatní vlastnosti klíče jsou stejné jako u klasického klíče Beta 42: pozoruhodná robustnost, vynikající ergonomické vlastnosti, dlouhotrvající ochrana proti korozi.

1150HPC

MADE IN ITALY

- Vysoce výkonné chromované kombinované kleště se štípačem drátu a dvoukomponentními rukojeťmi

POVRCHOVÁ
ÚPRAVA – MATNÝ
CHROM

Ostří je vyrobené z oceli M2 =

65HRC

Střihové napětí - statická zkouška =

-73%

Průměrná životnost ostří =
(test ISO 5744)

+127%

Dokonale zarovnané úzké čelisti s tenkým profilem zajišťují pevné uchopení a to i v místech s velmi omezeným prostorem.

Decentralizovaný kolík umožňuje, aby byl bod otáčení blíže k bodu řezu a to zlepšuje pákový efekt.

Tělo kleští je vyrobeno ze spolehlivé molybdenové oceli, která je tepelně zpracována tak, aby byla zajištěna pružnost a robustnost, stejně jako pevné uchopení za všech podmínek.

PATENT PENDING

- NAPROSTO PRŮLOMOVÉ
- POZORUHODNÝ ŠTÍPACÍ VÝKON

Nové materiály používané k výrobě rukojeti nabízejí nejlepší kompromis mezi měkkostí a trvanlivostí a zároveň umožňují ergonomické rozložení sil působících na ruce.

TVRDOT
OSTŘÍ: 65HRC

1150HPC

011500618 290 g

~~1.068 Kč~~
833 Kč

1150HPC
HYPERCUT

■ C45

■ Sestava dílenského nábytku C45/X

- Pracovní deska z MDF a nerezové oceli (C45PX/3-2,0MT)

C45/X

045000010 294 kg

~~67.110 Kč~~
51.540 Kč

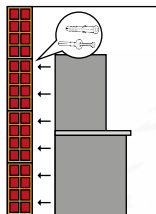

Sestava obsahuje:

- Modul se 7 zásuvkami 566x406 mm
- Modul s odpadkovým košem
- Vozík na nářadí se 7 zásuvkami 532x406 mm
- Dvoudveřová skříň na nářadí
- 3 děrované panely na nářadí
- 3 nástěnné skříně
- 3 držáky na zeď, široký typ
- 1 držák na zeď, úzký typ

■ Sestava dílenského nábytku C45/W

- Dřevěná pracovní deska (C45PW/3-2,0MT)

C45/W

045000020 260 kg

~~65.160 Kč~~
50.130 Kč

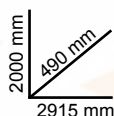

■ C45/A

■ Sestava dílenského nábytku C45/AX

- Pracovní deska z MDF a nerezové oceli (C45PX/3-2,0MT)

C45/AX

045000030 206 kg

~~46.240 Kč~~
35.510 Kč

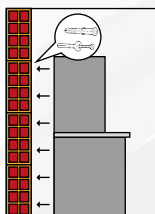

Sestava obsahuje:

- Modul se 7 zásuvkami 566x406 mm
- Modul s odpadkovým košem
- Dvoudveřový modul
- 3 děrované panely na nářadí
- 3 nástěnné skříně
- 2 držáky na zeď, široký typ
- 2 držák na zeď, úzký typ

■ Sestava dílenského nábytku C45/AW

- Dřevěná pracovní deska (C45PW/3-2,0MT)

C45/AW

045000040 172 kg

~~44.290 Kč~~
33.970 Kč

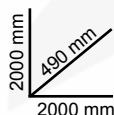

SESTAVA DÍLENSKÉHO NÁBYTKU C45

C45/B

Sestava díleňského nábytku C45/BX

- Pracovní deska z MDF a nerezové oceli (C45PX/2-1,3MT)

C45/BX

045000043 275 kg

~~41.040 Kč~~
31.540 Kč

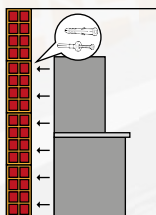

Sestava díleňského nábytku C45/BW

- Dřevěná pracovní deska (C45PW/2-1,3MT)

C45/BW

045000053 260 kg

~~39.300 Kč~~
30.200 Kč

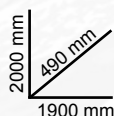

Sestava obsahuje:

- Modul s 5 zásuvkami 566x406 mm
- Dvoudveřový modul
- Jednodveřová skříň na nářadí
- 2 nástěnné skříně
- 2 děrované panely na nářadí
- 2 držáky na zeď, široký typ
- 1 držák na zeď, úzký typ



C45/C

Sestava díleňského nábytku C45/CX

- Pracovní deska z MDF a nerezové oceli (C45PX/2-1,3MT)

C45/CX

045000063 275 kg

~~44.360 Kč~~
33.970 Kč

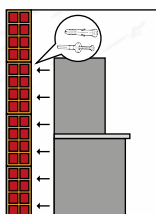

Sestava díleňského nábytku C45/CW

- Dřevěná pracovní deska (C45PW/2-1,3MT)

C45/CW

045000073 260 kg

~~42.620 Kč~~
32.690 Kč

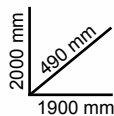

Sestava obsahuje:

- Modul se 7 zásuvkami 566x406 mm
- Modul s odpadkovým košem
- Jednodveřová skříň na nářadí
- 2 nástěnné skříně
- 2 děrované panely na nářadí
- 2 držáky na zeď, široký typ
- 1 držák na zeď, úzký typ



■ C45/BP-1,3

■ Sestava díleňského nábytku C45/BPX-1,3

- Pracovní deska z MDF a nerezové oceli (C45PX/2-1.3MT)

C45/BPX-1,3

045000083 140 kg

~~29.530 Kč~~
22.670 Kč

Sestava obsahuje:

- Modul se 7 zásuvkami 566x406 mm
- Modul s 5 zásuvkami 566x406 mm
- 2 děrované panely na nářadí
- 1 držák na zeď, široký typ
- 2 držáky na zeď, úzký typ

■ Sestava díleňského nábytku C45/BPW-1,3

- Dřevěná pracovní deska (C45PW/2-1.3MT)

C45/BPW-1,3

045000093 135 kg

~~27.790 Kč~~
21.360 Kč

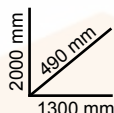
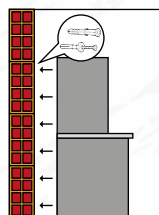

■ C45/BP-2,0

■ Sestava díleňského nábytku C45/BPX-2,0

- Pracovní deska z MDF a nerezové oceli (C45PX/3-2.0MT)

C45/BPX-2,0

045000090 158 kg

~~33.360 Kč~~
25.610 Kč

Sestava obsahuje:

- Modul se 7 zásuvkami 566x406 mm
- Modul s 5 zásuvkami 566x406 mm
- 3 děrované panely na nářadí
- 2 držáky na zeď, široký typ
- 2 držáky na zeď, úzký typ

■ Sestava díleňského nábytku

C45/BPW-2,0

- Dřevěná pracovní deska (C45PW/3-2.0MT)

C45/BPW-2,0

045000100 148 kg

~~31.410 Kč~~
24.150 Kč

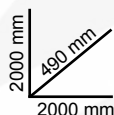
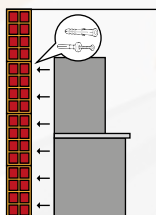

SESTAVA DÍLENSKÉHO NÁBYTKU C45

C45LMP

IP20

LED osvětlení, pro systém C45

- Délka: 630 mm
- Snadné upevnění pod nástěnnou skříňku
- Vypínač ON/OFF
- 570 lumenů



C45LMP

045000320 307 g

~~2.050 Kč~~
1.575 Kč

 Vstup: 100-240V 0,6A
 Výstup: 12V 1.50A 18.0W

CP

Ocelový nástěnný držák na láhve

- Lze použít s nástěnnými panely



CP

088880470 522 g

~~1.510 Kč~~
1.179 Kč

≡ 280x115x95 mm

PM/6C

6-ti dílný plastový organizér na drobné nástroje

- Vnitřní rozměry zásuvky: 80x60 mm
- Lze použít se systémem C45 a RSC55



≡ 600x115x95 mm

PM/6C

088880440 970 g

~~1.275 Kč~~
1.000 Kč

PM/5C

5-ti dílný plastový organizér na drobné nástroje

- Vnitřní rozměry zásuvky: 95x120 mm
- Lze použít se systémem C45 a RSC55



≡ 600x165x140 mm

PM/5C

088880450 1,8 kg

~~1.620 Kč~~
1.280 Kč

C45PX

Pracovní deska z MDF a nerezové oceli

- tloušťka 38 mm



≡ 1361x463x38 mm

≡ 2041,5x463x38 mm

C45PX/2-1,3MT

045000103 21 kg

~~4.880 Kč~~
3.760 Kč

C45PX/3-2MT

045000110 31,8 kg

~~6.660 Kč~~
5.120 Kč

C45PW

Dřevěná pracovní deska

- tloušťka 38 mm



≡ 1361x463x38 mm

≡ 2041,5x463x38 mm

C45PW/2-1,3MT

045000113 20 kg

~~3.140 Kč~~
2.410 Kč

C45PW/3-2MT

045000120 30 kg

~~4.710 Kč~~
3.620 Kč

■ C45MA

■ Dvoudveřový modul, pro systém C45

- Se zámkem
- Vnitřní police, výškově nastavitelná
- Vnitřní rozměry: 670x420 mm

680x458x910 mm



C45MA

045000212 29,4 kg

~~5.430 Kč~~
4.170 Kč

■ C45MS

■ Modul s odpadkovým košem, pro systém C45

- Zabudovaný odpadkový koš
- Držák papírové role

680x458x910 mm



C45MS

045000219 37 kg

~~7.170 Kč~~
5.510 Kč

■ C45C7

■ Vozík na nářadí se 7 zásuvkami, pro systém C45

- 7 zásuvek (532x406 mm) s kuličkovými pojezdy
- 4 kolečka Ø 100 mm (1 s brzdou)
- Dna zásuvek jsou chráněny gumovými rohožemi
- Přední centrální zámek
- Lze vybavit pěnovými podestami
- Madla zabudována do rámu pro snadnější manipulaci

C45C7

045000207 50 kg

~~11.270 Kč~~
8.640 Kč

649x458x861,5 mm



■ C45M5

■ Modul s 5 zásuvkami, pro systém C45

- 5 zásuvek (566x406 mm) s kuličkovými pojezdy
- Dna zásuvek jsou chráněny gumovými rohožemi
- Přední centrální zámek
- Lze vybavit pěnovými podestami

680x458x910 mm



C45M5

045000215 49,3 kg

~~9.350 Kč~~
7.180 Kč

■ C45M7

■ Modul se 7 zásuvkami, pro systém C45

- 7 zásuvek (566x406 mm) s kuličkovými pojezdy
- Dna zásuvek jsou chráněny gumovými rohožemi
- Přední centrální zámek
- Lze vybavit pěnovými podestami

680x458x910 mm



C45M7

045000217 54,3 kg

~~10.930 Kč~~
8.410 Kč

C45AS1

Plechová jednodveřová skříň na nářadí, s držáky

- 4 odnímatelné a vertikálně nastavitelné police
- Se zámkem
- Vnitřní rozměry: 590x430 mm

600x458x2000 mm



C45AS1

045000450 57,5 kg

~~10.930 Kč~~
8.410 Kč

C45AS2

Plechová dvoudveřová skříň na nářadí, s držáky

- 4 odnímatelné a vertikálně nastavitelné police
- Se zámkem
- Vnitřní rozměry: 910x430 mm

915x458x2000 mm



C45AS2

045000480 80 kg

~~15.370 Kč~~
11.790 Kč

C45PM

1 nástěnná skříň, pro systém C45

680x281x350 mm, jsou vybaveny plynovými vzpěrami pro snadnější otevírání a zavírání dveří



C45PM

045000301 10 kg

~~3.210 Kč~~
2.475 Kč

680x281x350 mm

C45SS

Držák na zeď, úzký typ, pro systém C45

ÚZKÝ TYP

C45SS

045000332 1,5 kg

~~339 Kč~~
267 Kč

1420x32,5x30 mm



C45PF

Děrovaný panel na nářadí, pro systém C45

1052x614,5x24 mm



C45PF

045000311 5,3 kg

~~1.640 Kč~~
1.270 Kč

C45SL

Držák na zeď, široký typ, pro systém C45

ŠIROKÝ TYP

C45SL

045000365 2 kg

~~411 Kč~~
323 Kč

1420x65x30 mm



5958U

Sada 85 nástrojů, univerzální použití

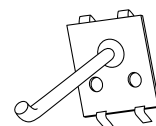

Počet kusů/Description

Počet kusů/Description	Beta N.
17 kombinované klíče 6÷22 mm	42
12 \varnothing 2÷10 mm	96N/SC12
13 \varnothing 10÷22 mm	920A/SB13
8 \varnothing 23÷32 mm	920A/SB8
1 1/2" prodloužení 125 mm	920/21
1 1/2" prodloužení 255 mm	920/22
1 1/2" univerzální kloub	920/25
1 1/2" posuvná rukojeť tvaru T	920/42
1 1/2" reverzibilní ráčna	920/55
1 kleště na vnitřní pojistné kroužky, rovné provedení rukojeti potažené vrstvou PVC \varnothing 180 mm	1032
1 přímé kleště na vnější pojistné kroužky \bullet 175 mm	1036

Počet kusů/Description

Počet kusů/Description	Beta N.
1 stavitelné SIKO kleště 250 mm	1048
1 samopojistné kleště 240 mm	1052
1 diagonální štípací kleště pro náročné aplikace \leq 160 mm	1084BM
1 nůžky pro elektrikáře, rovné břity	1128BMX
1 kombinované kleště \equiv 180 mm	1150BM
1 kleště s extra dlouhými ozubenými čelistmi, rukojeť z bi-materiálu \bullet 160 mm	1166BM
7 šroubováky na šrouby s křížovou hlavou Phillips® \bullet 3x75 - 3,5x100 - 4x125 - 5,5x150 - 6,5x150 - 8x200 - 10x200 mm	1260
4 šroubováky na šrouby s křížovou hlavou Phillips® \bullet PH0x60 - PH1x80 PH2x100 - PH3x150 mm	1262/S
1 zámečnické klavdo 300 g	1370
1 palička s měkkým čelem \varnothing 35 mm	1390
1 páskové metry 5 m	1692
5 sada pilníků 200 mm	1719BMA8/S
1 pila na kov,, hliníková rukojeť	1725
1 plastová olejnička 150 ml	1754
1 zalamovací užitný nůž	1771

5958U

059580028 11,3 kg

18.220 Kč
14.360 Kč

SESTAVA DÍLENSKÉHO NÁBYTKU C45

5945VUM

Sada 231 ks nářadí pro univerzální použití



MM10



MM61



MM105



MM140



MM210

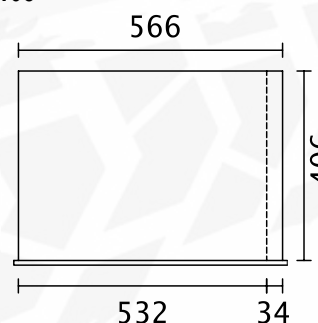

Počet kusů/Description

Počet kusů/Description	Beta N.	TR
21 kombinované klíče 6-7-8-9-10-11-12-13-14-15-16-17-18-19-20-21-22-24-27-30-32 mm	42	MM10
8 zástrčné šestihranné klíče \odot 2-2,5-3-4-5-6-7-8 mm	96T	MM61
1 zámečnické kladivo 300 g	1370	MM61
1 palička s měkkým čelem \varnothing 35	1390	MM61
2 ploché sekáče, žebrovaný typ 100-200 mm	35	MM61
5 sada 5 pilníků s druhým sekem (položka 1719BMA) 200 mm	1719BMA/8/S5	MM61
9 sada 9 zahnutých montážních imbusů s kuličkou \odot 1,5-2-2,5-3-4-5-6-8-10 mm	96BPC/SC9	MM105
1 držák hlavice \square 1/4 - \square 1/4	895/1	MM105
1 držák hlavice \square 1/4 - \square 3/8	895/3	MM105
1 držák hlavice \square 5/16 - \square 1/2	895/6	MM105
13 ruční šestihranné nástrčkové klíče \odot 4-4,5-5-5,5-6-7-8-9-10-11-12-13-14 mm	900	MM105
9 ruční šestihranné nástrčné klíče, dlouhé provedení \odot 5-6-7-8-9-10-11-12-13 mm	900L	MM105
5 1/4" nástrčné klíče pro šrouby s šestihrannou hlavou \odot 3-4-5-6-7 mm	900ME	MM105
4 \bullet 0,8x4-1x5,5x1,2x6,5-1,2x8 mm	900LP	MM105
4 nástrčné klíče \oplus PH1-PH2-PH3-PH4	900PH	MM105
7 \odot T10-T15-T20-T25-T27-T30-T40	900TX	MM105
1 \square 1/4 - \blacksquare 3/8	900/16	MM105
1 1/4" samec i samice, prodloužení 50 mm	900/20	MM105
1 1/4" samec i samice, prodloužení 100 mm	900/20L	MM105
1 1/4" samec i samice, prodloužení 150 mm	900/21	MM105
1 1/4" univerzální kloub	900/25	MM105
1 1/4" otáčivá rukojeť 176 mm	900BG/30	MM105
1 1/4" posuvná rukojeť tvaru T 115 mm	900/42	MM105
1 1/4" reverzibilní ráčna \oplus 125 mm	900/55	MM105
17 ruční šestihranné nástrčné klíče 3/8" \odot 6-7-8-9-10-11-12-13-14-15-16-17-18-19-20-21-22 mm	910A	MM105
1 \square 3/8 - \blacksquare 1/4	910/15	MM105
1 adaptér, 3/8" samice a 1/2" samec \square 3/8 - \blacksquare 1/2	910/16	MM105
1 prodloužení - 3/8" 125 mm	910/21	MM105
1 prodloužení - 3/8" 250	910/22	MM105
1 3/8" univerzální kloub	910/25	MM105
1 3/8" posuvná rukojeť tvaru T 210 mm	910/42	MM105
1 3/8" reverzibilní ráčna, 72 zubů \oplus 200 mm	910/55	MM105
21 1/2" šestihranné nástrčné klíče \odot 8-10-11-12-13-14-15-16-17-18-19-20-21-22-23-24-26-27-28-30-32 mm	920A	MM105
1 \square 1/2 - \blacksquare 3/8	920/15	MM105
1 1/2" univerzální kloub	920/25	MM105

Počet kusů/Description

Počet kusů/Description	Beta N.	TR
1 1/2" výkyvné prodlužovací tyče 125 mm	920AN	MM105
1 1/2" výkyvné prodlužovací tyče 250 mm	920AN	MM105
1 1/2" posuvná rukojeť tvaru T 305 mm	920/42	MM105
1 1/2" reverzibilní ráčna \oplus 275 mm	920/55	MM105
3 3/8" čtvercové nástrčných hlavice na zapalovací svíčky \odot 16 mm (5/8")-17,8 (11/16")-20,8 (13/16")	956E	MM105
5 přestavitelné klíče s rukojetí na šrouby s hlavou Torx® \odot T10-T15-T20-T25-T30	97TTX	MM140
1 diagonální štípací kleště pro náročné aplikace \leq 160 mm	1084BM	MM140
1 kombinované kleště \equiv 180 mm	1150BM	MM140
1 kleště s extra dlouhými ozubenými čelistmi, rukojeť z bi-materiálu \bullet 160 mm	1166BM	MM140
1 kleště na vnitřní pojistné kroužky, rovné provedení rukojetí potažené vrstvou PVC \odot 19 \pm 60 mm	1032	MM140
1 kleště na vnitřní pojistné kroužky, zahnuté provedení, 90°, rukojeť potažené vrstvou PVC \odot 19 \pm 60 mm	1034	MM140
1 přímé kleště na vnější pojistné kroužky \bullet 19 \pm 60 mm	1036	MM140
1 zahnuté kleště na vnější pojistné kroužky \bullet 19 \pm 60 mm	1038	MM140
1 stavitelné SIKO kleště 250 mm	1048	MM140
1 samopojistné kleště 240 mm	1052	MM140
38 mikrošroubovák s 36 výměnitelnými bity 4 mm a magnetickým nástavcem	1256/C36-2	MM140
6 šroubováky na šrouby s křížovou hlavou Phillips \bullet 04x2,5x50-0,5x3x75-0,8x4x100-1,0x5,5x125-1,2x6,5x150-1,2x8x200 mm	1201	MM210
1 šroubováky na šrouby s drážkovanou hlavou, velmi krátká řada \bullet 0,8x4x30 mm	1201N	MM210
4 šroubováky na šrouby s křížovou hlavou Phillips® \oplus PH0x60-PH1x80PH2x100PH3x150 mm	1202	MM210
1 šroubováky na šrouby s křížovou hlavou Phillips®, velmi krátká řada \oplus PH1x30 mm	1202N	MM210
12 šroubováky na šrouby s hlavou Torx®, s rukojetí \odot T06-T07-T08-T09-T10-T15-T20-T25-T27-T30-T40-T45	1207TX	MM210
1 šitřový zkoušecí šroubovák \bullet 0,5x3,5x100 mm	1253	MM210

5945VUM

059450001 19,6 kg

38.870 Kč

30.280 Kč

■ C43

■ Vozík na nářadí se 3 moduly

Hlavní charakteristika:

- Plechové rámy a plastové desky
- 3 oddělitelné moduly:
 - 1 horní box na nářadí, vysoký 222 mm
 - 1 centrální modul, vysoký 168 mm, se 2 zásuvkami vysokými 60 mm
 - 1 spodní modul, vysoký 332 mm, s kolečky a vratnými dveřmi, vysokými 280 mm
- Kolečka \varnothing 128 mm
- Teleskopická rukojeť může být nastavena ve 4 polohách
- Systém uvolnění modulu s přístupem do všech prostorů pro nářadí
- Horní skříňka na nářadí s odnímatelným vnitřním organizérem na nářadí



Beta
— EASY —

722 mm
306 mm
495 mm



C43
043000003 15,5 kg
~~4.310 Kč~~
3.330 Kč

1897

MADE IN ITALY



Pískovací box

Doporučuje se zejména pro povrchové úpravy několika materiálů (kov, plast, sklo, keramika, dřevo atd.). Box je vyrobený z řádně vyztuženého ocelového plechu, což má za následek bezkonkurenční robustnost a pevnost.

Box je vybaven:

- snadno otevíratelným víkem s magnetem
- děrovaným plech
- standardním připojením pro vysavače, ø 36 mm
- ochranným polykarbonátovým průzorem, 6 mm
- LED lampou
- pneumatickým okruhem (přívod stlačeného vzduchu)
- pískovací pistolí



Použitelné rozměry kabiny	600x520x320 mm
Celkové rozměry	660x530x500 mm
Hmotnost	38 kg
Pracovní deska	děrovaný plech
Osvětlení	LED
Spotřeba vzduchu	340 l/min při 7 atm
Napájení	220 V - 50 Hz



1897

018970066 38 kg

~~67.760 Kč~~
52.050 Kč

1897/KSA

MADE IN ITALY

Sada pískovacího boxu 1897 a výkonného vysavače 1871M/AS

- automatické čištění filtru
- dvoufázový motor by-pass
- napětí: 230/240 V
- max. výkon: 1200 W
- max. výkon zásuvky: 2000 W
- max. tlak pneumatického nářadí: 15 bar
- průtok vzduchu: 60 l / s.
- max. sací výkon: 220 mbar
- max. objem bubny: 35 l, vyrobený z antistatického polypropylenu s velkou hustotou
- hlučnost: <68 dB (A)
- délka kabelu: 7 m



1897/KSA

018970660 49 kg

~~90.140 Kč~~
69.230 Kč

1897/CRB

Korund pro pískovací box 1897 - pytel 25 kg



1897/CRB

018970101 25 kg

~~3.440 Kč~~
2.670 Kč

1897/MV

Skleněné mikrokuličky pro pískovací box 1897 - pytel 25 kg



1897/MV

018970103 25 kg

~~4.530 Kč~~
3.510 Kč

1897/G

Přírodní granát pro pískovací box 1897 - pytel 25 kg



1897/G

018970104 25 kg

~~2.760 Kč~~
2.155 Kč

■ 1885

MADE IN ITALY



■ Zařízení pro výměnu oleje v automatických převodovkách

Umožňuje jednoduchým a řízeným postupem provádět mytí (výměnu oleje) všech automatických převodovek. Zabraňuje škodám způsobeným opotřebením oleje v automatických převodovkách, čímž snadno a rychle zabraňuje typickým poruchám, včetně: nadměrného hluku převodovky, zablokování ozubených kol, náhlého zařazení rychlostního stupně a dlouhou dobu řazení.

SPECIFIKACE FUNKCÍ

- Automatický provoz
- Postupný průvodce s integrovanou databází
- Vyvažované množství vstříkovaného oleje se stejným množstvím vyčerpaného oleje, čímž se zajistí, že systém vždy obsahuje správné množství oleje
- Průtokoměr pro vizuální kontrolu množství oleje
- Tisk záznamů každé operace

AUTOMATICKÉ SPECIFIKACE

- Injekční rozpouštědlo (volitelné)
- Systém čištění převodovky
- Vypouštění oleje z jímky
- Vypouštění oleje z konvertoru
- Vstříkování oleje do konvertoru

TECHNICKÁ SPECIFIKACE

- Napájení: 230 V 50 Hz
- Podsvícený průzor se 2 bílými LED diodami
- 2 elektronické váhy
- Elektronické váhy, rozlišení +/- 10 g
- Elektronická karta s podsvíceným grafickým displejem
- Sada adaptérů



PLNĚ
AUTOMATICKÉ

OBSAHUJE
DATABÁZI

1885

018850010 70 kg

166.370 Kč

127.940 Kč

1893

MADE IN ITALY



Automatická plnicí stanice pro plynová klimatizační zařízení

Plně automatický model, kompletní s databází osobních a nákladních automobilů s množstvím plynu, množstvím a typem kompresorového oleje, samodiagnostickým softwarem pro běžnou údržbu. Databázi lze aktualizovat pomocí softwaru. Stroj lze provozovat v manuálním režimu (pokud je řízen lidským operátorem krok za krokem) a v plně automatickém režimu (bez nutnosti obsluhy).

SPECIFIKACE FUNKCÍ

- Automatický provoz
- Databáze osobních a nákladních automobilů s množstvím plynu a objemy a typy kompresorového oleje
- Automatické zpětné získávání plynu z potrubí
- Kompenzace nabitého množství plynu v potrubí
- Automatické vypouštění neskondenzovatelných plynů
- Automatické hlášení závad a požadovaných údržbových prací
- Indikátor ø 80 mm
- Digitální vakuometr

TECHNICKÁ SPECIFIKACE

- Nádrž na plyn: 15 kg
- Vakuové čerpadlo: 75 l/min
- Elektronická váha: 50 kg
- Elektronická karta s podsvíceným displejem
- Rychlost regenerace: 500 ot/min
- Napájení: 230 V



GAS R134A

1893/134A

018930001 70 kg

~~122.210 Kč~~

93.840 Kč

+

R134A (250 ml)



GAS R1234YF

1893/1234YF

018930012 70 kg

~~126.440 Kč~~

97.180 Kč

+

R1234YF (250 ml)



1893TR/CI

**Kontrastní UV
čínidlo pro hybridní
kompresory**



1893TR/CI

018930903 300 g

~~1.016 Kč~~

808 Kč



3029/2T



■ Snížený hydraulický zvedák se 4 kolečky, 2 t

- Pedál pro rychlé nastavení
- Ocelový rám a nylonová kola
- Minimální výška: 75 mm

Min. výška: 75 mm
Max. výška: 500 mm



Nosnost: 2 t

3029/2T

030290020 36 kg

~~7.200 Kč~~
5.600 Kč

3029L/2T



■ Dlouhý snížený hydraulický zvedák se 4 kolečky, 2 t

- Umožňuje pracovat na vozidlech se sníženou výškou od země a vnitřního zvedacího bodu
- Řízená rychlost klesání
 - Pedál pro rychlé nastavení
 - Nylonová kola

Min. výška: 75 mm
Max. výška: 530 mm

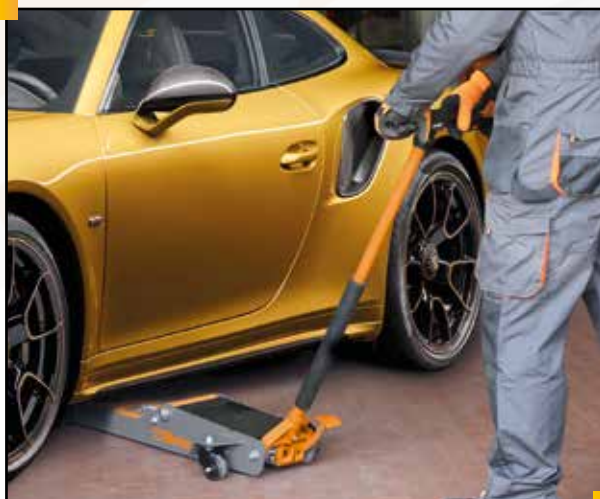

Nosnost: 2 t

3029L/2T

030290120 41 kg

~~8.170 Kč~~
6.320 Kč

■ 1895G

MADE IN ITALY



■ Řídicí generátor pro (benzinové a LPG) elektro-vstřikovače a elektromagnetické ventily

Umožňuje samostatně testovat účinnost takových částí, jako jsou:

- Elektromagnetické ventily EGR
- Elektro-vstřikovače benzinových a LPG motorů
- Elektromagnetické ventily pro regulaci turbíny s proměnnou geometrií
- Kompresory pro klimatizační jednotky nové generace

VÝHODY

- Umožňuje posoudit, zda část mechanicky pracuje
- V kombinaci s ultrazvukovými čisticími nádržemi umožňuje efektivnější čištění dílů a elektronickou ovládací část během mycí fáze
- Nezbytné pro zkoušení klimatizačních jednotek, aby se zjistilo, zda jsou kompresor a jeho regulační ventil účinný

SPECIFIKACE

Řízení vstřikovačů benzínu a LPG:

- Počet zásuvek: 4
- Doba trvání zkoušky: 1-60 s
- Operační doba: 5-10 ms
- Impulzní frekvenční rozsah: 1-10 Hz

Ovládání zařízení PWM:

- Počet zásuvek: 1
- Nejdelší doba trvání: 1-60 min
- Automaticky nebo manuálně
- Úprava pracovního cyklu: 10% - 85%
- Regulace frekvence signálu: 120-250 Hz

Obsahuje 4 konektory s připojením FASTON
Napájení: 110-220 V

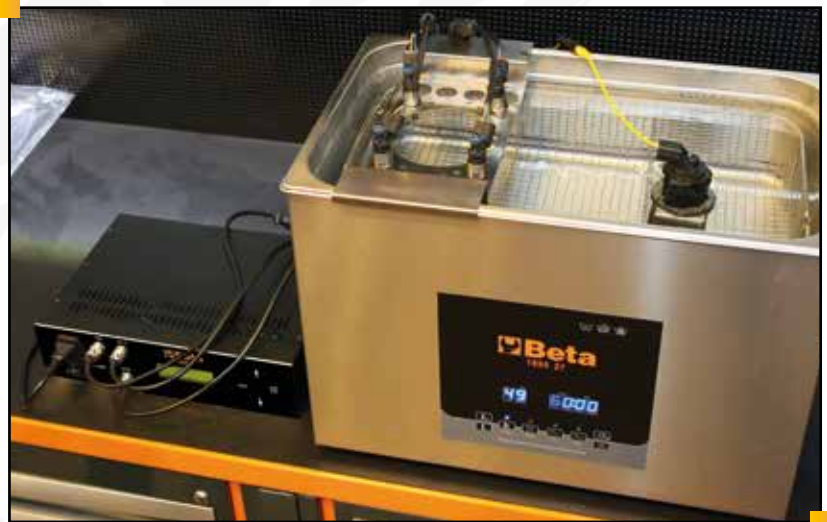
**1895G**

018950800 4 kg

~~33.800 Kč~~**26.000 Kč**

■ 1895/S

MADE IN ITALY

■ Nastavitelná podpěra pro ultrazvukové čisticí nádrže 1895

Umožňuje správné umístění vstřikovačů během mytí v ultrazvukové čisticí nádrži

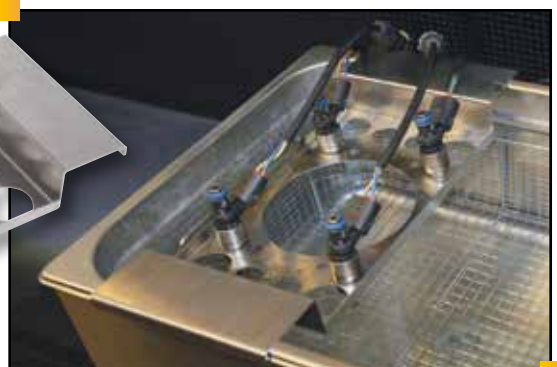
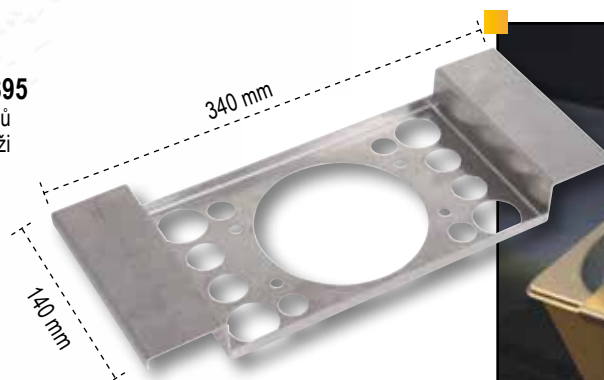
**1895/S**

018950501 410 g

~~2.040 Kč~~**1.605 Kč**

■ 1465

MADE IN ITALY



Tester účinnosti motoru

Umožňuje testovat s pomocí vyhrazeného softwaru a připojením na akumulátor vozidla endotermickou kompresi motoru během několika málo vteřin, aniž by bylo nutné připojení k motoru.

TESTOVÁNÍ KOMPRESIE
TRVÁ JEN NĚKOLIK
SEKUND!

Krok 1	výpočet otáček motoru
Krok 2	testování směru napětí baterie během každé otáčky
Krok 3	zobrazení absorbovaného výkonu a komprese vypočtené pomocí spouštěcí operace pro každý píst
Krok 4	testování nabití a účinnosti baterie

TECHNICKÁ DATA

Provozní napětí: 12V DC (akumulátor vozidla)
Rozměry: 140x75x30 mm
Délka kabelu svorky: 1300 mm

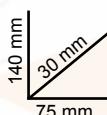

1465
014650010 365 g
~~22.380 Kč~~
17.180 Kč

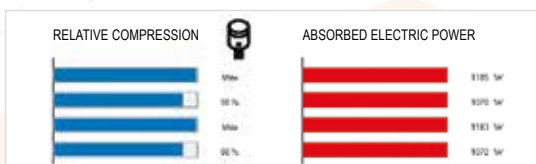

■ 1760/RSE

MADE IN ITALY



Detektor signálu

Umožňuje testovat napájení dílů včetně elektro-vstřikovačů common rail, elektro-vstřikovačů benzín/LPG, piezoelektrických vstřikovačů, elektromagnetických ventilů regulujících průtok, elektromagnetických ventilů a cívek EGR

Provádí diagnostiku jednotlivých částí elektrického systému a vyžaduje pouze přivedení sondy do blízkosti testované části. V systémech s elektromechanickými/elektronickými součástmi řízeními řídicí jednotkou umožňuje tento nástroj kontrolovat, zda:

- je řídicí jednotka napájena a plní svou řídicí funkci
- jsou kabely připojující řídicí jednotku k části účinné
- část elektroniky pracuje
- není testovaná část odpojena
- není část zkratována

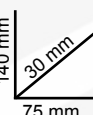

1760/RSE
017600170 365 g
~~8.830 Kč~~
6.920 Kč

1462/EI

MADE IN ITALY

Univerzální vibrační nástroj pro demontáž vstřikovačů

- Pomáhá plně demontovat zaseknuté vstřikovače z jejich pouzdra, aniž by došlo k poškození hlav válců nebo vstřikovačů
- Lze použít se jakoukoliv soupravou pro demontáž vstřikovačů, s nebo bez čelistí kladiva
- Nástroj působí přímo na táhlo, které je spojeno se vstřikovačem, vibracemi a pulsy
- Regulační ventil umožňuje nastavit intenzitu vibrací podle typu prováděné práce

1462/EI

014620240 2,2 kg

~~12.700 Kč~~
9.770 Kč
SOUČÁSTI:

- 1 adaptér pro šikmé uchopení
- 1 šikmý adaptér
- 1 adaptér pro ortogonální uchopení
- 2 šrouby
- 1 pneumatický ventil

960EPC/L

Sada nástrojů pro demontáž žhavicích svíček

M8x1 - M9x1 - M10x1 - M10x1,25

Umožňuje demontáž špičky žhavicí svíčky, když dojde k rozbití během demontáže a hlava zůstane uvíznutá ve válci.



OBLAST PRASKLIN

960EPC/L

009600890 2 kg

~~16.330 Kč~~
12.870 Kč
**VHODNÉ TAKÉ PRO
KERAMICKÉ
ŽHAVICÍ SVÍČKY**

960/C6

38"

3/8" šestihránné hlavice pro demontáž/montáž čidel teploty výfukových plynů

Sada obsahuje:

- 3 krátké hlavice vel. 13, 14, 17 mm
- 3 dlouhé hlavice vel. 13, 14, 17 mm

**VELKÁ
SÍLA**
960/C6

009600055 800 g

~~1.435 Kč~~
1.128 Kč

1461/C31B

MADE IN ITALY

Sada pro časování benzinových motorů Volkswagen, Audi, Seat a Skoda

Motory: 1.0-1.2-1.4 TSI/TFSI



1461/C31B

014610232 2 kg

~~9.040 Kč~~
7.460 Kč

270x230x80 mm

1461/C32G

MADE IN ITALY

Sada pro časování naftového motoru Opel

Motory: 1.6 CDTi (B16)



1461/C32G

014610233 2,3 kg

~~5.440 Kč~~
4.510 Kč

270x230x80 mm

1461/C33B

MADE IN ITALY

Sada pro časování benzinových motorů Opel

Motory: 1.0 - 1.0 Turbo SIDI Ecoflex



1461/C33B

014610234 900 g

~~1.785 Kč~~
1.475 Kč

1490F

38" / 12"

■ Páskový klíč na olejové filtry



Ø Max: 200 mm

1490F

014900201 250 g

~~520 Kč~~
403 Kč

1491A

■ Nastavitelné kleště na olejové filtry

Čelisti mohou být přesně nastaveny pomocí pojezdu



Ø Min: 55 mm
Ø Max: 140 mm

1491A

014910040 620 g

~~623 Kč~~
487 Kč

1491T

■ Nastavitelné kleště na olejové filtry nákladních automobilů

Čelisti mohou být přesně nastaveny pomocí pojezdu



Ø Min: 70 mm
Ø Max: 200 mm

1491T

014910050 1,5 kg

~~1.450 Kč~~
1.128 Kč

1493H

38" / 12"

■ 3 ramenný samostavitelný klíč na olejové filtry, pro levostranné a pravostranné utahování

Ø Min: 72 mm
Ø Max: 127 mm



1493H

014930077 550 g

~~451 Kč~~
349 Kč

12"

1494VW/K

■ Sada na výměnu motorového oleje pro automobily VAG

Sada obsahuje:

- 1 speciální plastová vypouštěcí zátka
- 6 plastových vypouštěcích šroubů olejové vany

1494VW/K

014940310 120 g

~~548 Kč~~
426 Kč



■ 1758B

■ Trychtýř s rychlospojkami

Zvláště vhodný
pro automobily VAG

S RYCHLOSPOJKAMI



1758B

017580030 500 g

~~653 Kč~~
513 Kč

■ 1493VW

12"

■ Klíč na olejové filtry naftových motorů automobilů VAG a Volvo



1493VW

014930086 130 g

~~260 Kč~~
203 Kč

■ 1494BMW

38"

■ Speciální plastová vypouštěcí zátka pro motory BMW

- ◆ 10 mm
- ◇ 17 mm



1494BMW

014940315 30 g

~~206 Kč~~
162 Kč

■ 1494FPC

38"

■ Speciální plastová vypouštěcí zátka pro motory Ford, Peugeot a Citroën

- ◇ 17 mm



1494FPC

014940320 40 g

~~230 Kč~~
179 Kč

1438 EVO

Sada pro nastavení univerzální spojky

Sada obsahuje:

- pouzdra setrvačnicku
ø 10-12-14-15-16-17-19-25-27-30 mm
- 1 vyrovnávač krytu spojky
- 2 kužely seřízení spojkového kotouče
- 3 vodící čepy se závitem
- 2 rozšiřující vyrovnávače
ø 15÷19 mm
ø 20÷27 mm

KOMPONENTY
VYROBENÉ
VÝHRADNĚ Z KOVU



1438 EVO

014380011 1,9 kg

~~4.450 Kč~~
3.500 Kč

290x200x60 mm

1472MT/VW

Dvojice čelistí pro odpojení sacího potrubí v automobilech VAG

Lze použít pro turbo benzínové motory 1.0 - 1.2 - 1.4



1472MT/VW

014720500 100 g

~~197 Kč~~
155 Kč

1482D

Kleště na rychlospojky palivového systému s flexibilním prodloužením



1482D

014820026 500 g

~~1.625 Kč~~
1.270 Kč

1756G

Ruční plnička a odsávačka nafty objem: 1.5 l

Lze použít pro:

- plnění naftového/palivového filtru
- plnění palivové nádrže



Sada obsahuje:

- 2 hadičky s vnitřními rychlospojkami pro připojení k vedení nafty
- 2 kovové rychlospojky
- 1 kuželový adaptér pro gumové hadičky

1756G

017560615 850 g

~~2.260 Kč~~
1.780 Kč



■ 989A

- **Kleště na odstraňování závaží kol**
Speciálně navržený profil čelistí
odstraňuje závaží bez kontaktu s ráfkem



989A
009890011 400 g
~~602 Kč~~
474 Kč

ŽÁDNÉ NEBEZPEČÍ
POŠKOZENÍ

■ 1466TLF

- **Sběrná nádrž na brzdovou kapalinu**
objem: 1,5 l
Rychlospojka pro odvzdušňovací potrubí Ø 5,5 mm



1466TLF
014660201 300 g
~~841 Kč~~
667 Kč

■ 1466L 11

- **Dlouhý klíč pro odvzdušnění brzd, 11 mm**



DLOUHÁ VERZE

1466L 11
014660211 90 g
~~587 Kč~~
462 Kč

■ 1485TC

- **Napínací klíč pro servis řemene motorů Ford, PSA a FCA**



1485TC
014850330 680 g
~~883 Kč~~
679 Kč

728L

3/4"

Dlouhé šestihranné rázové hlavice, 3/4"



728L

007280344 1,05 kg

~~1.053 Kč~~
782 Kč

1879 6

Ruční odsávačka 6L

- 3 pevné trubičky, které mohou být navzájem spojeny
- 1 hadice speciálně určená pro odvodu brzdového oleje



1879 6

018790000 3,7 kg

~~4.280 Kč~~
3.370 Kč

1431/C5

Kuželové extraktory pro zlomené šrouby a čepy
Úderový mechanismus

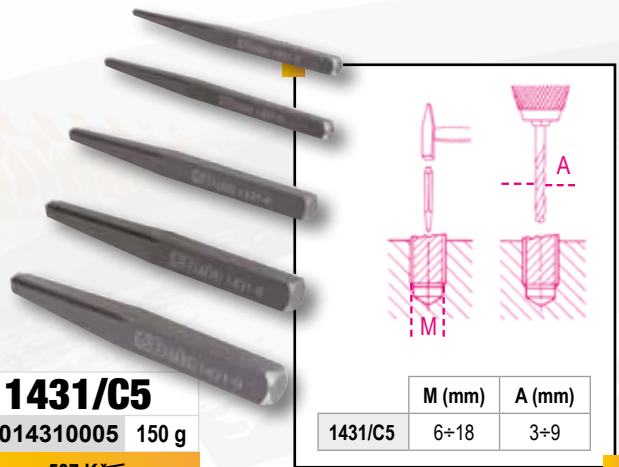

1431/C5

014310005 150 g

~~587 Kč~~
462 Kč

	M (mm)	A (mm)
1431/C5	6÷18	3÷9

1880ADB

Ruční rotační čerpadlo na AdBlue®

- Každých dvacet otáček dává 5 litrů
- Prodloužení až do 1,20 m
- 1 připojení pro malé rozteče
- 1 připojení pro velké rozteče



AdBlue®

1880ADB

018800101 1,95 kg

~~2.450 Kč~~
1.935 Kč

■ 1360/KP3

■ Sada plastových 2 kladiv a 1 vyrážače

Sada obsahuje:

- 1x 210 g kladivo s hlavou Ø 30 mm
- 1x 290 g kladivo s hlavou Ø 40 mm
- 1x 75 g vyrážač 5 mm



1360/KP3

013600503 580 g

~~1.490 Kč~~
1.167 Kč

NEPOŠKOZUJE
LAKOVANÉ POVRCHY

■ 1361/C12

■ Sada úderníků z Teflonu® na opravy karoserie

NEPOŠKOZUJE
LAK



1361/C12

013610012 600 g

~~2.345 Kč~~
1.845 Kč

275x160x57 mm

■ 1479ML/S3

■ Sada 3 víceúčelových plastových páčidel

Zvláště doporučujeme pro práci vyžadující přesnost



1479ML/S3

014790603 15 g

~~191 Kč~~
149 Kč

■ **1760/IR500**

■ **Digitální infračervený teploměr s dvojitým laserovým zaměřovacím systémem**

TECHNICKÁ DATA

Teplotní rozsah: $-50 \div +500 \text{ } ^\circ\text{C}$ ($-22 \div +932 \text{ } ^\circ\text{F}$)
 Rozlišení displeje: $0,1 \text{ } ^\circ\text{C}$ ($0,1 \text{ } ^\circ\text{F}$)
 Zářivost: nastavitelná $0,1 \div 1$
 Přesnost: $-50 \text{ } ^\circ\text{C} \div +20 \text{ } ^\circ\text{C}$ ($\pm 3 \text{ } ^\circ\text{C}$); $20 \div 500 \text{ } ^\circ\text{C}$ ($\pm 2\%$ nebo $2 \text{ } ^\circ\text{C}$)
 Optické rozlišení (D: S): 12: 1
 Automatické vypnutí: cca 10 sekund
 Provozní teplota: $0 \text{ } ^\circ\text{C} \div 50 \text{ } ^\circ\text{C}$
 Skladovací teplota: $-20 \text{ } ^\circ\text{C} \div 60 \text{ } ^\circ\text{C}$
 Napájení: 1 - 9V baterie



500°C

1760/IR500

017600350 350 g

~~2.930 Kč~~
2.280 Kč

■ **1760/IR1000**

■ **Digitální infračervený teploměr s dvojitým laserovým zaměřovacím systémem**

TECHNICKÁ DATA

Teplotní rozsah: $-50 \text{ } ^\circ\text{C} \div +1000 \text{ } ^\circ\text{C}$ ($-58 \text{ } ^\circ\text{F} \div +1832 \text{ } ^\circ\text{F}$)
 Rozlišení displeje: $0,1 \text{ } ^\circ\text{C}$ ($0,1 \text{ } ^\circ\text{F}$)
 Zářivost: nastavitelná $0,1 \div 1$
 Přesnost: $-50 \text{ } ^\circ\text{C} \div 20 \text{ } ^\circ\text{C}$ ($\pm 3,5 \text{ } ^\circ\text{C}$);
 $20 \text{ } ^\circ\text{C} \div 300 \text{ } ^\circ\text{C}$ ($\pm 1\%$ or $1 \text{ } ^\circ\text{C}$);
 $300 \text{ } ^\circ\text{C} \div 1000 \text{ } ^\circ\text{C}$ ($\pm 1,5\%$)
 Optické rozlišení (D:S): 20:1
 Provozní teplota: $0 \text{ } ^\circ\text{C} \div 50 \text{ } ^\circ\text{C}$
 Skladovací teplota: $-10 \text{ } ^\circ\text{C} \div 60 \text{ } ^\circ\text{C}$
 Napájení: 2 - 1,5V (AAA baterie)



1000°C

1760/IR1000

017600400 350 g

~~4.900 Kč~~
3.820 Kč

■ **1297TXL/S5**

MADE IN ITALY

■ **Sada 5 šroubováků Torx® Beta Max**
 Ⓞ T15-T20-T25-T30-T45



DLOUHÉ

Ⓞ	L (mm)	L1 (mm)
T15	210	319
T20	210	319
T25	210	319
T30	210	330
T45	210	342

1297TXL/S5

012970325 620 g

~~1.060 Kč~~
833 Kč



3036

- Základna pro manipulaci s koly
Nebarvící gumová kolečka

Ø 630 mm

Max
150 Kg



3036

030360063 4,2 kg

~~2.260 Kč~~

1.755 Kč

3027/PR

MADE IN ITALY

- Lisovací podpůrný nástroj pro demontáž/montáž nábojů, ložisek a silentbloků

Univerzální systém, který uživatelé umožňuje montáž/demontáž nábojů, ložisek a silentbloků do a z jejich pouzder pomocí podtlaku, podpěrné základny a jejího příslušenství.

Nástroj se může přizpůsobit nepravidelným geometrickým tvarům nábojů a čepů, na kterých musí obsluha pracovat.

UNIVERSAL

3027/PR

030270400 14 kg

~~12.040 Kč~~

9.490 Kč

TECHNICKÉ ÚDAJE

Pracovní rozsah: min. 130 mm - max. 186 mm

Rozměry: 300 x 300 mm

Hmotnost: 13 kg

Max. nosnost: 20 t

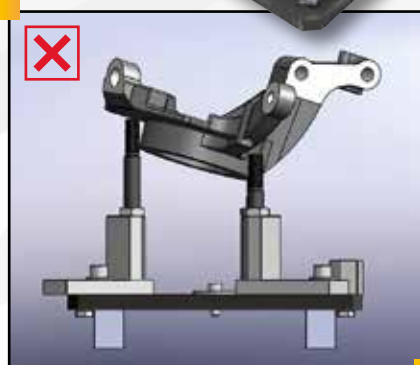
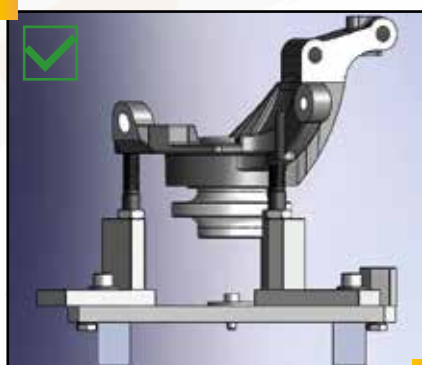

1927XM

12" / CE

Kompaktní obousměrná rázová utahovačka

- jednoduché kládivové pulzní zařízení
- vysoce kompaktní a výkonné
- jednoruční tlačítko zpětného chodu
- tři nastavitelné polohy šroubování/vyšroubování
- výfuk s použitím rukojeti
- vyvažovací hák

Volná rychlost	10.000 obr./min.
Max. utahovací moment	770 Nm
Kapacita šroubu	Cl 8.8 M22●34 mm
Kapacita šroubu	Cl 12.9 M18●27 mm
Vzduchový přívod	1/4" GAS
Pracovní tlak	6,2 bar
Vnitřní průměr hadice (Ø)	10 mm
Průměrná spotřeba vzduchu	122 l/min



770 Nm

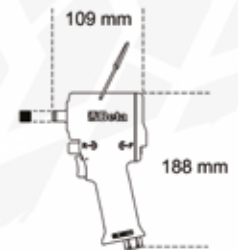

- VELMI KOMPAKTNÍ
- VÝKONNÁ

1927XM

019270030 1,3 kg

~~5.020 Kč~~

3.820 Kč

1928XM

3/4" / CE

Kompaktní obousměrná rázová utahovačka

- Dvojitě přiklepové impulzní zařízení
- Velmi kompaktní a výkonná
- Tři nastavitelné polohy utahování/povolování
- Výfuk skrz rukojeť
- Vyvažovací hák

Volná rychlost	4.800 rpm
Max. utahovací moment	1.600 Nm
Kapacita šroubu	Cl 8.8 M27●41 mm
Kapacita šroubu	Cl 12.9 M24●36 mm
Vzduchový přívod	3/8" GAS
Pracovní tlak	6,2 bar
Vnitřní průměr hadice (Ø)	10 mm
Průměrná spotřeba vzduchu	570 l/min



1.600 Nm

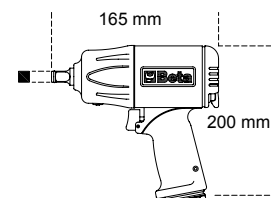

- VELMI KOMPAKTNÍ
- VÝKONNÁ

1928XM

019280030 2,9 kg

~~10.100 Kč~~

7.690 Kč



Technical
Partner



NEW PARTNERSHIP



 **Beta**

www.beta-tools.com

Platné do 31/12/2019. Uvedené ceny jsou bez DPH.

Obrázky jsou pouze ilustrační. Beta Utensili S.p.A. si vyhrazuje právo aktualizace svých výrobků bez předchozího upozornění.